

Choose the Original – HewSaw Grey



HewSaw<sup>®</sup>  
Das Erfolgskonzept



## Das Erfolgskonzept

Veisto Oy ist ein finnisches familiengeführtes Unternehmen mit über 200 Angestellten weltweit. Die Hauptprodukte sind HewSaw Produktionslinien für Sägematerial. Der Export liegt bei ca. 80%. Veisto Oy's Produktionsstätte liegt in Mäntyharju inmitten des Finnischen Seen Gebietes.

Veisto Oy entwickelt seit über 50 Jahren Lösungen, die das Sägen für die meisten Anforderungen gewinnbringend machen. Diese jahrelange Erfahrung hat gezeigt, wie Wälder umweltfreundlich, wirtschaftlich und profitabel genutzt werden können. Die innovative HewSaw Säge-technik betont dieses Prinzip durch funktionelle Lösungen für Sägewerke weltweit.

## Wahre Partnerschaft

Dank weltweiter Partnerschaften hat das HewSaw Team ein fundiertes Wissen über Sägewerke, Kundenwünsche und Marktforschung. Unsere Kunden unterstützen uns mit Ihrem Wissen und Ihren Erfahrungen. Wir sehen dies als eine Plattform für neue Ideen und Entwicklungen.

Diese Partnerschaften liefern sowohl für den Kunden als auch für HewSaw die Möglichkeit, ein einzigartiges Konkurrenzdenken zu entwickeln.



## Eine Zusage an Effizienz, Präzision und Zuverlässigkeit

HewSaw's Sägemaschinen werden in unserer Produktionsstätte in Mäntyharju, Finnland hergestellt.

Die Produktion beschäftigt ca. 60 Mitarbeiter. HewSaw's Mitarbeiter haben eine langjährige Erfahrung, sind hoch motiviert und besitzen sehr gute Fachkenntnisse. Unsere moderne und voll automatisierte Produktion verspricht Herstellungsqualität und Produktionseffizienz. Wir verfügen über vielseitige Bearbeitungszentren sowie CNC Drehbänke. Diese wettbewerbsfähigen Faktoren sorgen für einen langfristigen Erfolg.

Dank unseres Engagements in Produktentwicklung, Qualitätsherstellung und Innovationen, haben die HewSaw Maschinen seit Generationen eine hohe Ausbeute und eine genaue Leistung. Dazu bieten wir unseren Kunden ein verständliches Dienstleistungspaket, das nicht nur Ersatzteile und Kundendienst beinhaltet, sondern auch unser Fachwissen um das Material effizient und gewinnbringend einbringt.

## Choose the Original – HewSaw Grey

HewSaw Grey ist nicht nur die Farbe: es ist auch ein Versprechen an unsere Kunden eine innovative Technologie, eine dauerhafte Entwicklung, eine Verpflichtung den Partnern gegenüber und ein breitgefächertes Fachwissen zu liefern. Die graue Farbe und die Wertschätzung haben sich jetzt schon festgesetzt.



## HewSaw R-Serien – Kompakte Sägelinien mit nur einem Durchgang

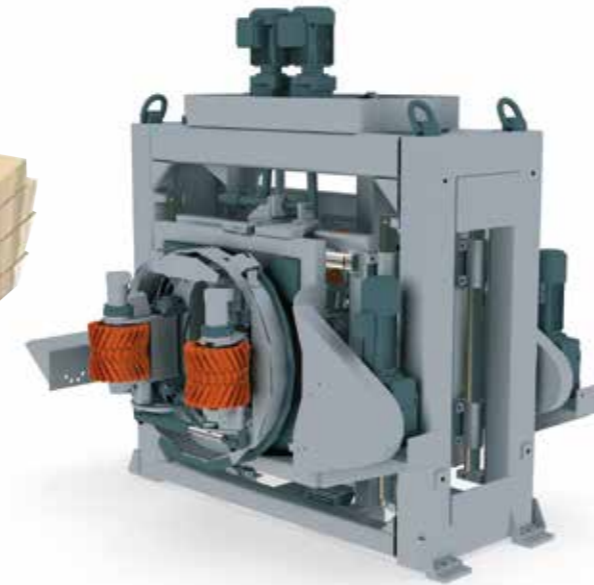
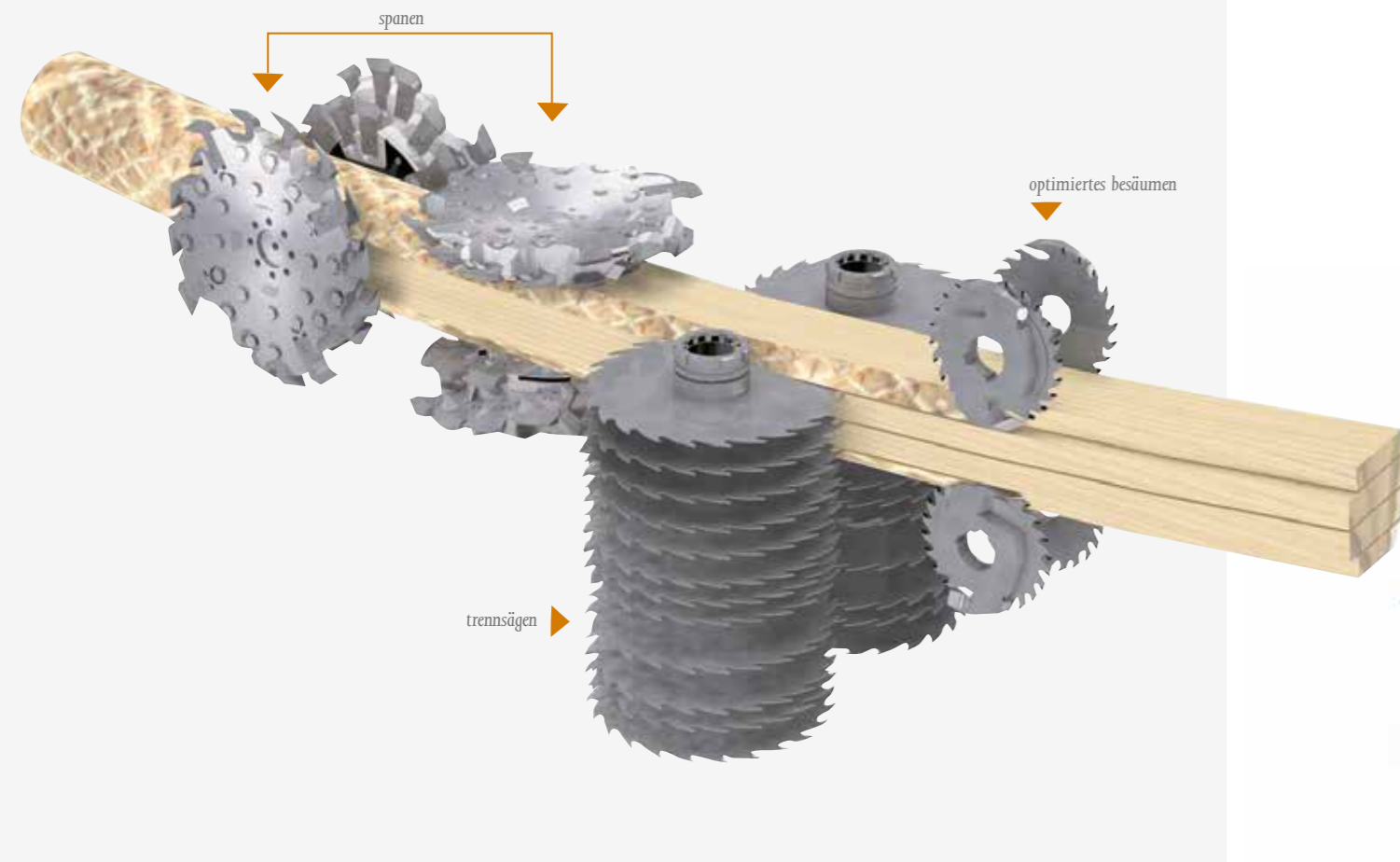

hohe Genauigkeit und Geschwindigkeit mit der HewSaw Log-In

HewSaw R200 A.I. Sägeprozess mit nur einem Durchgang ist weltweit bei den Sägewerken sehr bekannt. Flexible Produktionskapazität und geringe Bedienungskosten sorgen für eine gewinnbringende Wahl für die meisten Sägelösungen. Die R200 A.I. liefert glattes Holz und hochwertige Hackschnitzelqualität und sorgt so für eine wertvolle Weiterverarbeitung. Die ausgezeichnete Möglichkeit des Bogenschnitts.

Krummsägen sorgt für eine optimale Ausbeute des Rohmaterials. Die kompakte und integrierte R200 A.I. ist eine sehr bekannte Maschine für Schwachholz mit Zopfdurchmesser von 80mm (3-Inches) – 230mm (9-Inches) sowie 355mm (14-Inches). Die ersten HewSaw Sägemaschinen wurden vor über 30 Jahre installiert und viele laufen immer noch gut. Die Jährliche Produktionskapazität, je nach Bedienermodus, schwankt zwischen 15.000m<sup>3</sup> (6MMBF) bis zu 350.000m<sup>3</sup> (150MMBF) Schnittware.

Die R200 I.I. ist eine verbesserte Version der R200 A.I. Sägemaschine. Der robuste Bau dieser Maschine erfüllt die Erwartungen an eine hohe Geschwindigkeit bei gleichzeitiger Zuverlässigkeit. Hohe Aufmerksamkeit wurde dem Zugang zu den Wartungsbereichen gegeben. Dieses neue Model verbessert die Sägelösungen und liefert eine optimale Ausbeute. Die R200 I.I. ist ausgestattet mit kontrollierten Krummsägen und optimierten Seitenbrettfräsen.

Die R-Serie umfasst auch die HewSaw R250 die für die Verarbeitung von stärkeren Abschnitten entwickelt wurde. Sie verfügt über die gleichen Funktionen wie die R200 und ist ideal für Abschnitte mit einem Durchmesser von 80-380mm(3-15 Inches) sowie bis 545mm (21.5 Inches). Diese Maschine gibt es auch als A.I. und I.I.

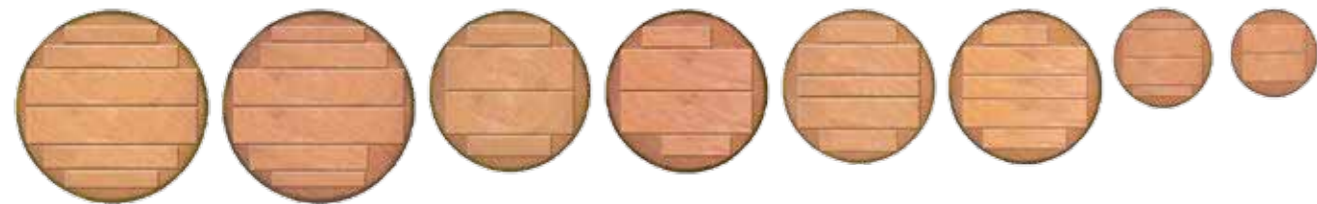
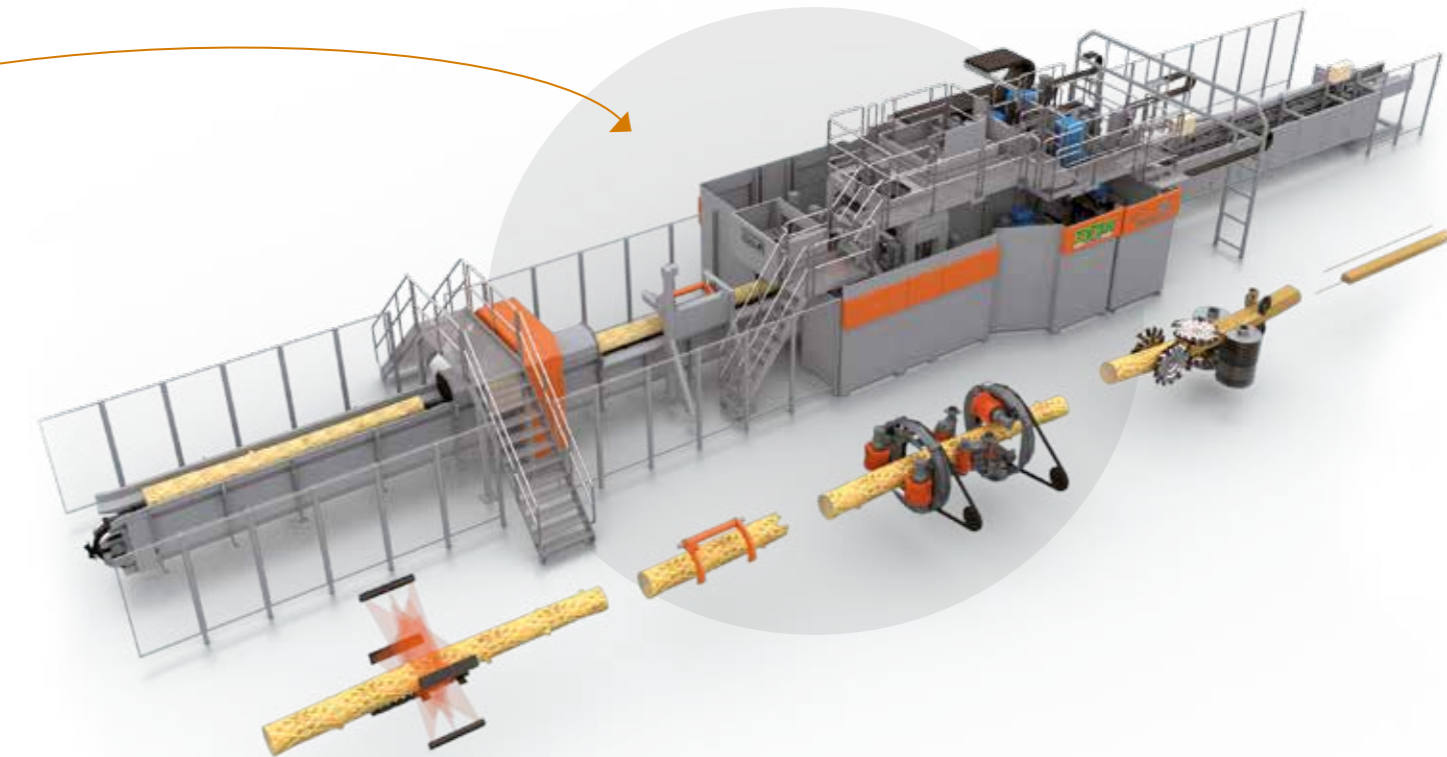



Messerkopf spannt vier offene Seiten

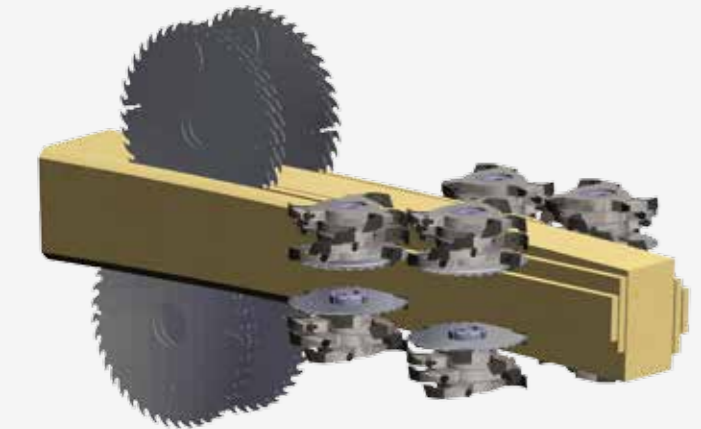

sägt und besäumt das Maximum von vier optimierte Seitenbretter

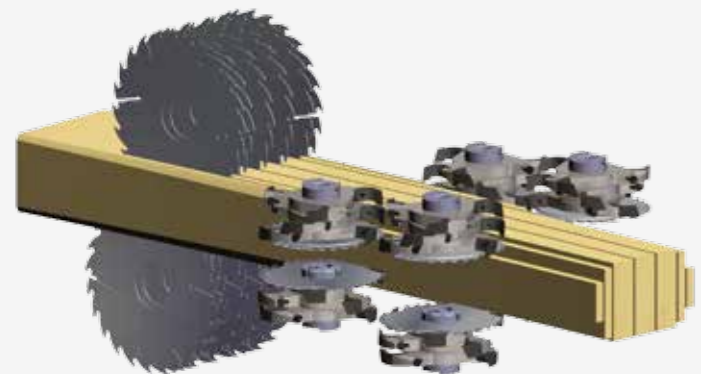

Trennsäge sorgt für den Krumschnitt und besäumt bis zu vier optimierte Seitenbretter

## SL200 und SL250 – Sägelinien für die Großproduktion

### HewSaw SL 200- Die 4 – Seiten (Seitenbretter von 4 Seiten) Sägelinie für Schwachholz

HewSaw SL 200 Sägelinien sind konstruiert für Stämme mit einem Zopfdurchmesser von 80 – 300 mm (3 – 12 Inches) bis zu 350 mm (13.75 Inches). Diese Sägelinie mit einer Geschwindigkeit von bis zu 200 M/Min (650 Ft/Min) ist auch geeignet für unsortiertes Schwachholz.

### HewSaw SL 250 2.2 – die 4-Seiten Sägelinie für mittlere Abschnitte

HewSaw SL 250 2.2 ist ausgestattet mit allen Funktionen, die die Rentabilität steigern: Optimierung, Krumschnitt, Seitenbrettsägen, hohe Geschwindigkeit und schnellem Ändern der Schnittmuster. All diese Eigenschaften sind in eine kompakte Anlage von ca. 50 M (165 ft) gebündelt. Diese Sägelinie ist geeignet für Abschnitte von 80 – 420 mm (3 – 16.5 Inches) bis 545 mm (21.5 Inches). Diese robuste Sägelinie verarbeitet Schwachholz sehr effizient.

### HewSaw SL250 3.3 – die 4 – Seiten Sägelinie für die Großproduktion

HewSaw SL250 3.3 übertrifft die modernsten Anforderungen für Sägelinien. Die Automatik und Struktur sorgen für ein effizientes Sägen mit einer hohen Ausbeute. Das moderne mehrphasige Vermessungs- und Optimierungssystem ist voll kompatibel für eine „Scan and Set“ Bedienung. Diese Sägelinien sind geeignet für Abschnitte mit einem Zopfdurchmesser zwischen 80 – 420 mm (3 – 16.5 Inches) bis 545 mm (21.5 Inches)

#### Höchste Ausbeute

- Genaue Rotation
- Akkurate Stammpositionierung
- Ausgezeichneter Bogenschnitt
- Exzellente dimensionale Genauigkeit
- Dünne Blätter
- Spezielle Profile
- Sägen von Schwachholz
- Bedienerfreundliche Automatisierung

#### Hohe Produktionsqualität

- Herausragende Genauigkeit und Geometrie
- Exzellentes Schnittholz
- Hochwertige Hackschnitzelqualität

#### Produktionseffizienz

- Hohe Geschwindigkeit
- Schnelles Ändern der Schnittmuster
- Lange Laufzeit

#### Modernes und sicheres Arbeitsklima

- Eingeschlossene Maschineinheiten
- Schallverkleidet
- Wartungsöffnungen
- Exzellente Arbeitssicherheitsvorkehrungen

#### Hochleistungsbau

#### Kompakt

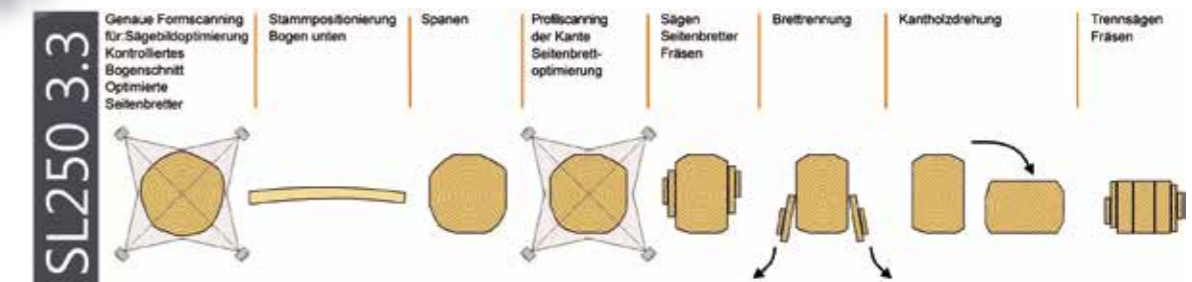
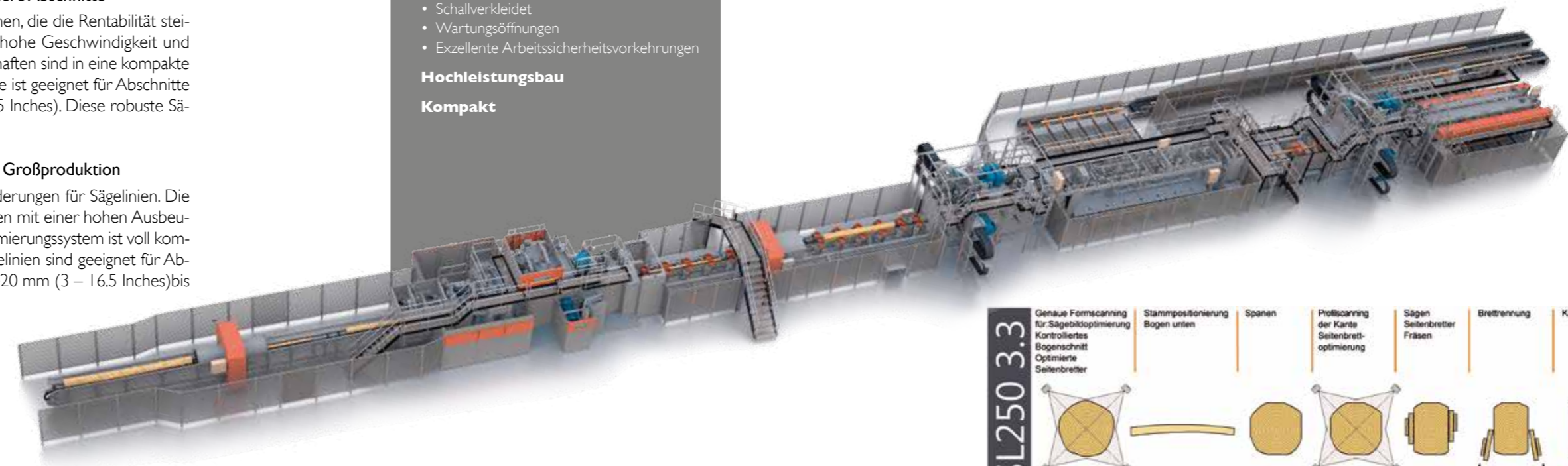

## Wartung zahlt sich aus für Ihre HewSaw

Um eine störungsfreie Produktion zu gewährleisten, ist es empfehlenswert die Maschine regelmäßig zu warten. Auf Dauer sorgt eine regelmäßige Instandhaltung für geringere Wartungskosten. Der wichtigste Grund ist wohl, dass eine Vorsorge-Wartung unerwartete Stilllegungen und sehr unerfreuliche Schäden vermeidet. Die Lebensdauer der Maschine verlängert sich durch ein aktives und geplantes Kontrollsystem. Außerdem hat der Kunde während einer Wartung die Möglichkeit, mit den kundenorientierten Techniker eventuelle Probleme, Modernisierungen und Lösungen zu besprechen. Der Auftrag unseres Kundendienstes besteht darin, dass das Sägewerk effizient und damit profitabel arbeitet.

Der HewSaw- Kundendienst ist weltweit einsetzbar



# HewSaw Weltweit

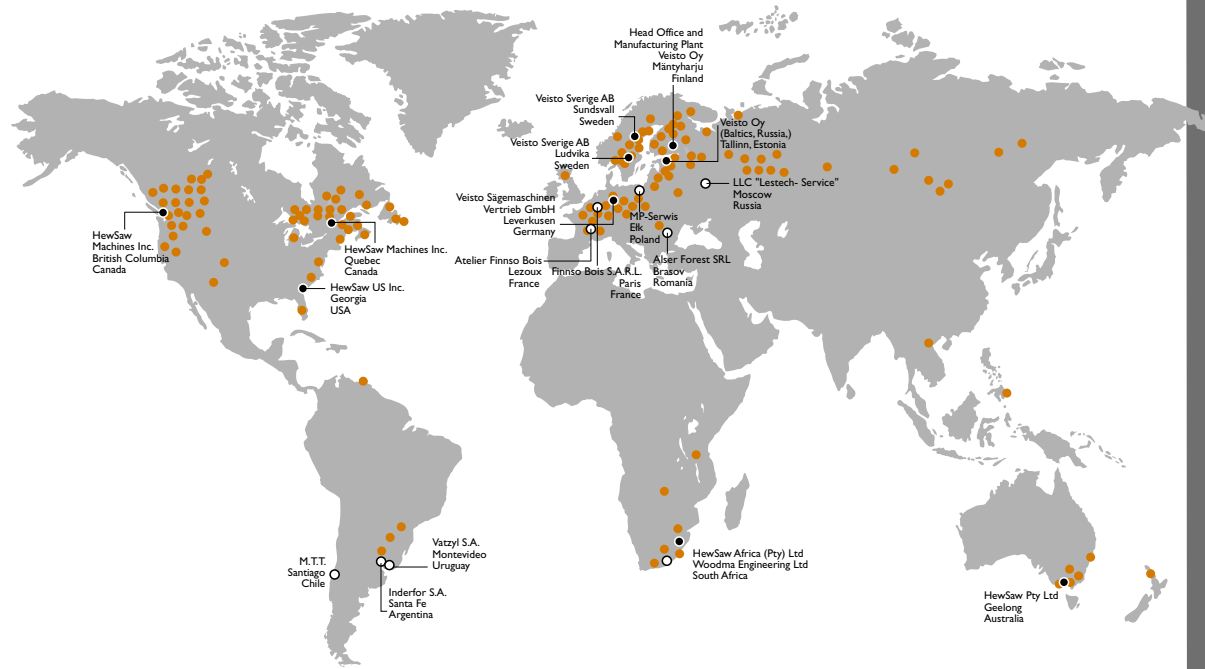

● HewSaw Geschäftstellen

● HewSaw Sägewerke

○ HewSaw Vertretungen

## HewSaw Geschäftstellen

### FINNLAND

Veisto Oy  
Yrittäjätie 1  
FI-52700 Mäntyharju, Finland  
Tel. +358 20 773 8 773  
e-mail: sales@veisto.com

Veisto Oy  
Lautatarhankatu 6  
00580 Helsinki, Finland  
Tel. +358 40 741 3184  
e-mail: tuomo.kauppinen@veisto.com

### RUSSLAND UND BALTIKUM

Veisto Oy  
Nõmme Tee 65-5  
EE-11311, Tallinn, Estonia  
Tel. +372 511 3109  
e-mail: alar.kask@veisto.com

### SCHWEDEN

Veisto Sverige AB  
Head Office  
Lärblingsvägen 11  
857 53 Sundsvall, Sweden  
Tel. +46 240 12 880  
e-mail: info@veisto.se

Veisto Sverige AB  
Lövstigen 38  
771 36 Ludvika, Sweden  
Tel. +46 240 128 80  
e-mail: info@veisto.se

Veisto Sverige AB  
Local Office  
Gamby Stora Gamby 521  
697 93 Hjortkvarn, Sweden  
Tel. +46 70 396 6085  
e-mail: magnus.karlsson@veisto.se

### DEUTSCHLAND

Veisto Sägemaschinen Vertrieb GmbH  
Im Friedenstal 16,  
D-51379 Leverkusen, Germany  
Tel. +49 2171 289 58  
e-mail: marc.duray@veisto.com

### KANADA

HewSaw Machines Inc.  
2104 Townline Road  
Abbotsford, BC  
V2T 6E6 Canada  
Tel. +1 604 852 7293  
e-mail: info@hewsaw.com

HewSaw Machines Inc. (Quebec)  
Spare Parts Sales (East)  
545, 2e Avenue  
St-Romuald, QC G6W 5M6  
Canada  
Tel. +1 418 839 1800  
e-mail: info@hewsaw.com

### USA

HewSaw US Inc.  
3911 Old Louisville Road,  
Garden City, Savannah, GA  
31408 USA  
Tel. +1 604 557 6975  
e-mail: bruce.delicaet@hewsaw.com

### AUSTRALIEN

HewSaw Pty Ltd.  
1/21 Birkett Place  
South Geelong  
3220 Victoria, Australia  
Tel. +61 419 345 037  
e-mail: peter.haintz@hewsaw.com

### SÜDAFRIKA

HewSaw Africa (Pty) Ltd.  
12 Suikerriet St. Unit 30.3.2  
P.O. Box 13 348  
Nelspruit 1201  
South Africa  
Tel. +27 (0) 719 61 5309  
e-mail: andre.odendaal@hewsaw.com

## HewSaw Vertretungen

### ARGENTINIEN & BRASILIEN

Inderfor S.A.  
Darío Rodríguez  
Pasco 1732, 10A  
2000-Rosario Santa Fé  
Argentina  
Tel. +54 (0)341 679 2566  
e-mail: dario@inderfor.com

### CHILE

Emmerich Kohle  
M.T.T. Chile  
Sebastián Elcano 976 Dep. 501  
Las Condes, Santiago, Chile  
Tel. +56 9 4181 773  
Tel. +59 8 9223 9117  
e-mail: ekohle@veisto.com  
e-mail: emmerichkohle@hotmail.com

### FRANKREICH

Finns Bois S.A.R.L.  
Christian Lallia  
18, quai Louis Blériot  
F-75016 Paris  
France  
Tel. +33 1 45 27 73 40  
e-mail: christian.lallia@finnsbois.com

Atelier Finns Bois  
Parc d'activités « entre Dore et Allier »  
1 allée des Chênes  
63190 Lezoux, France  
Tel. +33 (0)4 73 73 83 05  
e-mail: vincent.plante@finnsbois.com

### POLEN

MP-SERWIS  
Marek Piskorski  
ul. Jana Pawła II 11/54  
19-300 Elk, Poland  
Tel. +48 502 409 463  
e-mail: mpi@elknet.pl

### RUMÄNIEN

Alser Forest SRL  
Albert Serban  
505600 Săcele, Str. Soseaua  
Tarlungeni nr. 32  
Jud. Braşov, Romania  
Tel. +4 0744 995 450  
e-mail: albert@utilajedepadure.ro

### SÜDAFRIKA

Woodma Engineering Ltd.  
Veijo Mäki-Hoimela  
Finnoonlaaksontie 2  
02270 Espoo, Finland  
Tel. +358 400 210 343  
e-mail: veijo.maki-hoimela@woodma.fi

### RUSSLAND

LLC "Lestech-Service"  
Svetlana Averyanova  
RU-119607 st. Ramenky 17/1  
Moscow, Russia  
Tel. +7 (495) 780 92 06  
e-mail: Lt-s@mail.ru

### URUGUAY

Vatzyl S.A.  
Carlos Correa - Darío Rodríguez  
Zonamerica Business & Technology Park  
Ruta 8 km 17.500 of. 504 - 91600  
Uruguay  
Tel. + 598 2518 2555  
ext. 215 or + 54 9377 730 4271  
e-mail: carlos@inderfor.com or  
dario@inderfor.com