

Choose the Original – HewSaw Grey



HewSaw<sup>®</sup>  
Sahauksen edelläkävijä



## Sahauksen edelläkävijä

Veisto Oy on 200 henkeä työllistävä suomalainen perheyhtiö, jonka päätuotteita ovat HewSaw-merkkiset sahatavaran tuotantolinjat. Viennin osuus tuotannosta on noin 80 %. Veiston tuotanto on keskitetty Mäntyharjulle, Järvi-Suomeen.

Veiston juuret ovat vahvasti suomalaisessa metsässä. Olemme lähes 50 vuoden ajan kehittäneet ratkaisuja, jotka tekevät sahauksesta kannattavaa kaikissa olosuhteissa. Sukupolvien mittainen kokemus puun käsittelystä on osoittanut, että metsiä voidaan hyödyntää taloudellisesti, ekologisesti ja kannattavasti. Tätä periaatetta vaaliva, innovatiivinen HewSaw-sahausteknologia tarjoaa toimivan ratkaisun erilaisiin sahaustarpeisiin niin Suomessa kuin maailmalla.

## Kansainvälisesti, kotimaisuutta vaalien

Veisto Oy:n HewSaw-tuotteille on myönnetty Avainlipputunnus, joka kertoo tuotteen ja palvelun korkeasta kotimaisuusasteesta. Kun ostat suomalaista alkuperää olevan laatutuotteen, teet hyvän valinnan, josta on hyötyä koko Suomen kansantaloudelle.



## Lupaus tehokkuudesta, tarkkuudesta ja luotettavuudesta

HewSaw-sahakoneet valmistetaan Mäntyharjun tehtaassamme, jossa työskentelee noin 60 henkeä. Veistolaisilla on takanaan pitkä työura ja hallussaan korkea ammattitaito. Työn laadun takaa ylpeys omasta osaamisesta sekä vahva sitoutuminen työtehtäviin. Tehtaamme korkean automaation ansiosta tuotteiden valmistustarkkuus ja tuotantotehokkuus ovat alan huippua. Järeään konekantaamme kuuluu mm. viisi monipuolista työstökeskusta ja kaksi sorvauskeskusta. Nämä investoinnit varmistavat menestyksemme myös tulevaisuudessa.

Tuotekehityksen, innovaatioiden ja moduulirakenteen ansiosta HewSaw-sahakoneiden käytettävyys on korkea ja ne kestävät yli sukupolvien. Kun olet ostanut HewSaw-sahakoneen saat palvelun, joka kattaa varaosat, huollot ja koko koneen elämänkaaren mittaisen kokemuksen siitä, kuinka arvokas raaka-aine voidaan käsitellä tehokkaasti ja tuottavasti.

## Choose the Original – HewSaw Grey

HewSaw Grey ei ole vain harmaa väri, vaan paljon enemmän. Se on lupaus asiakkaillemme innovointikyvystä, kestävästä kehityksestä, kumppanuudesta ja laaja-alaisesta osaamisesta, joka tuo tehokkuutta ja tuottoa sahaamiseen. HewSaw'n harmaasta väristä ja ominaisuuksista on jo tullut uusi standardi alan teollisuuteen.



## HewSaw R-sarja – yhden koneyksikön kompaktit sahalinjat

HewSaw R200A.I -sahakoneen kertasyöttöperiaate tunnetaan sahalaitoksilla ympäri maailman. Joustava tuotantokapasiteetti ja pienet käyttökulut tekevät sen kannattavaksi monenlaisissa sahausratkaisussa. Prosessissa syntyvä sileäpintainen sahatavara ja korkealaatuinen hake ovat erinomaista raaka-ainetta vaativampaankin jatkojalostukseen. Tarkasti tukin keskilinjaa seuraava ohjattu käyräsahaus ja pintalautojen särmäys nostavat saannon mahdollisimman korkeaksi.

Kompakti ja integroitu HewSaw R200 A.I on tunnettu työjuhta pienpuun, latvahalkaisijaltaan 80–230 mm, tukin sahaukseen. Ensimmäiset HewSaw-sahakoneet on otettu käyttöön jo reilut 30 vuotta sitten ja ne ovat tuotannossa edelleen. Vuosituotannot vaihtelevat toimintatavasta riippuen 15 000 m<sup>3</sup>:stä jopa 200 000 m<sup>3</sup>:iin valmista sahatavaraa.

R200 I.I. on luotettavasta työhevosesta, R200 A.I -sahakoneesta jatkokehitelty malli. Jämerärakenteinen ja luotettava kone, joka täyttää teollisuuden korkeat vaatimukset koskien syöttönopeutta ja tuotannon volyyymiä. Koneen avattavuus huoltoa varten helpottaa päivittäisiä toimenpiteitä. Malli tarjoaa joustavat sahausratkaisut ja optimaalisen saannon. R200 I.I. on varustettu ohjatulla käyräsahausmahdollisuudella ja sivulautojen optimoinnilla. Saatavana myös kiinteällä teräsetteellä.

R-sarjaan kuuluu myös järeän tukin sahaukseen suunniteltu HewSaw R250 -sahakone. Samalla toimintaperiaatteella R200-mallin kanssa toteutettu HewSaw R250 soveltuu rakenteiltaan ja kapasiteeltaan latvahalkaisijaltaan 80–380 mm tukkien sahaukseen. Koneyypistä on saatavilla sekä A.I. että I.I.-mallit.

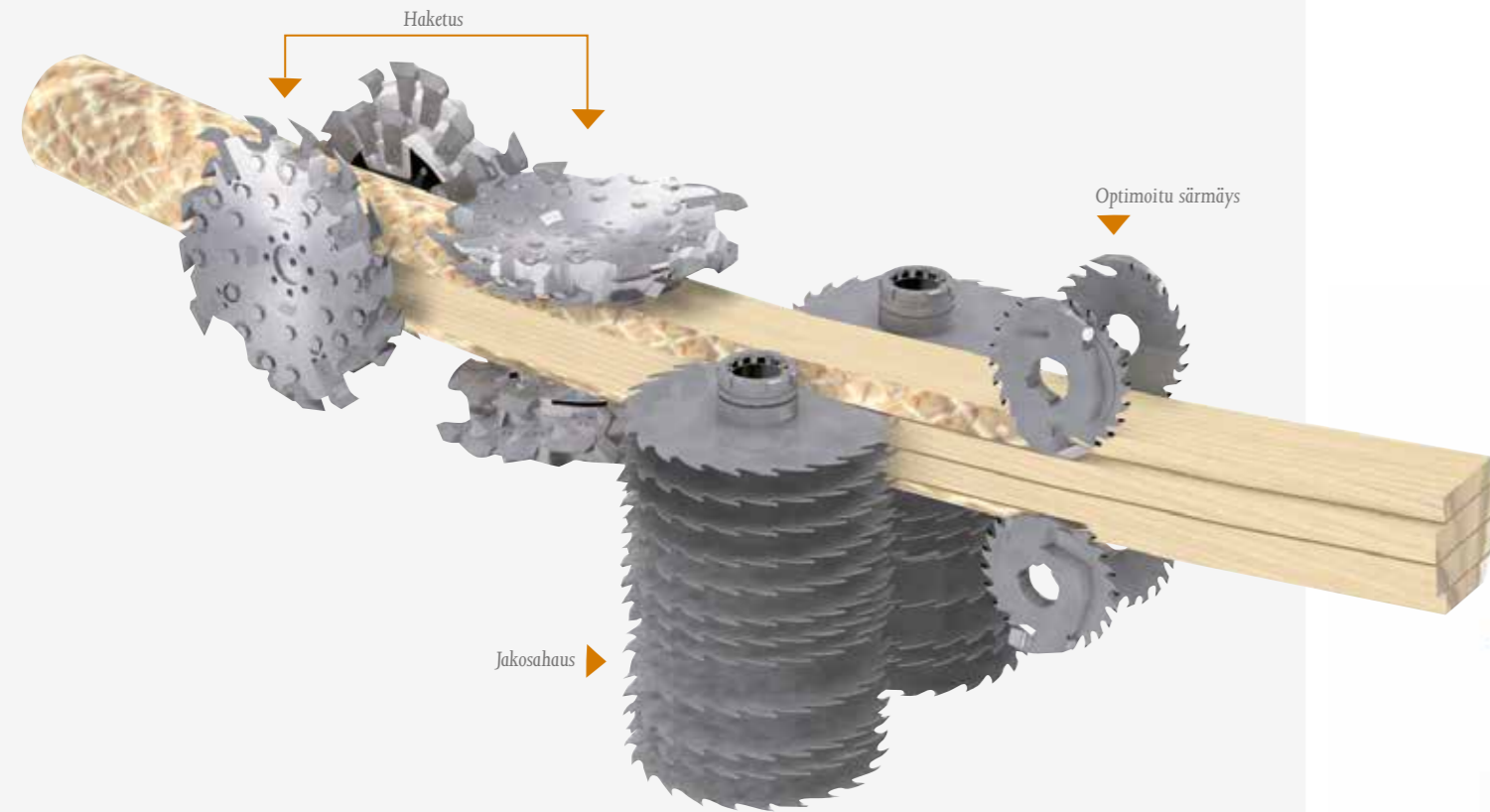

Tarkkuutta tukinsyöttöön HewSaw LogIn -tukinsuuntauslaitteistoilla.

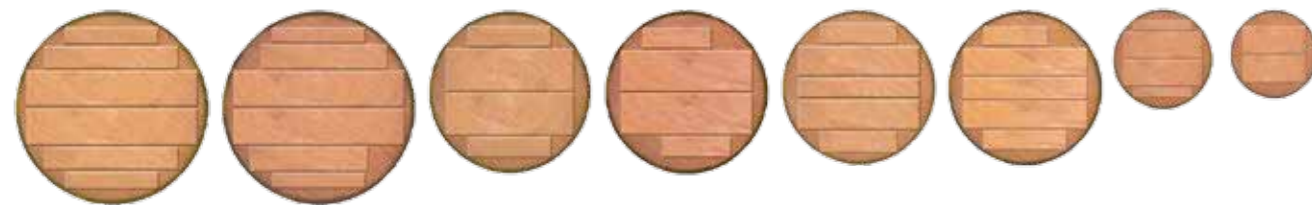
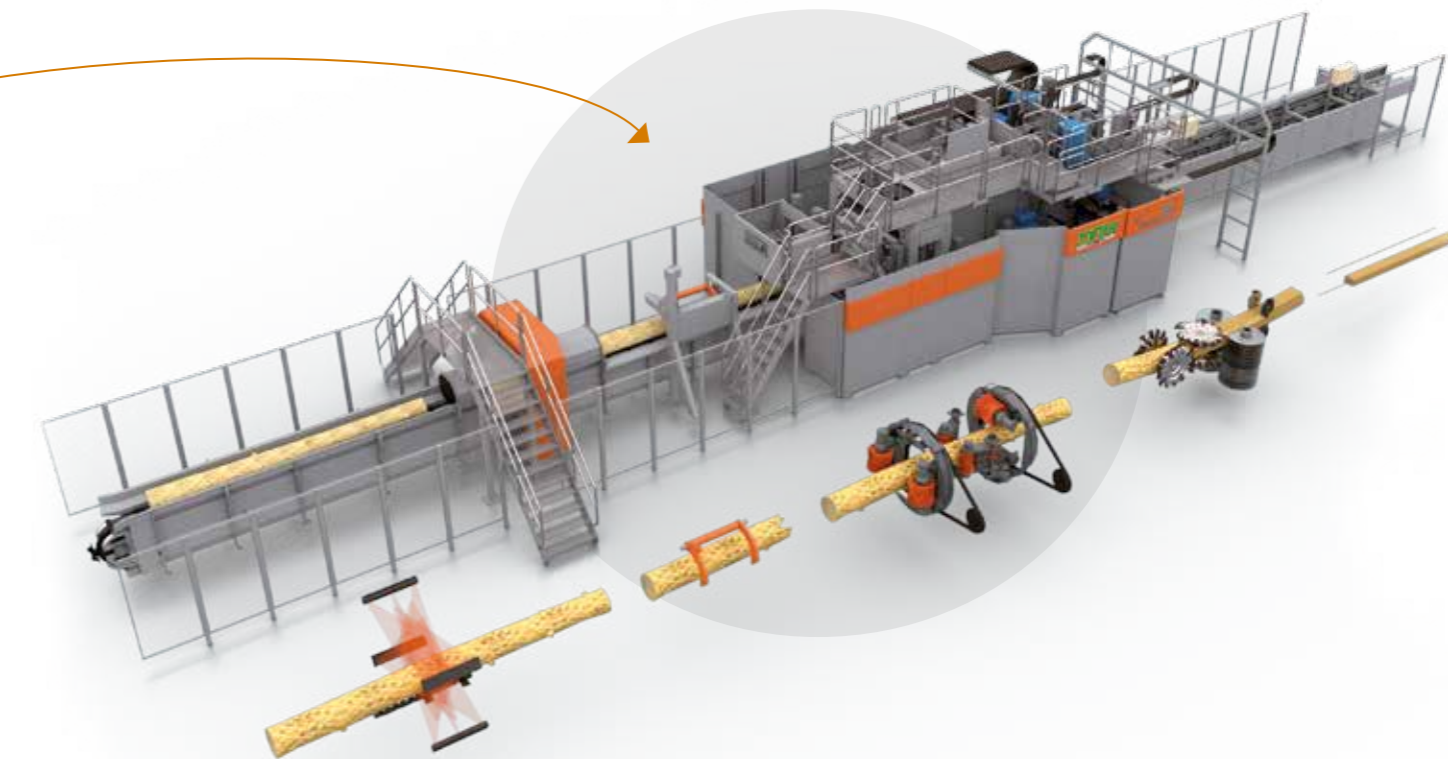



Pelkkahakkuri hakettaa tukin neljä sivua.

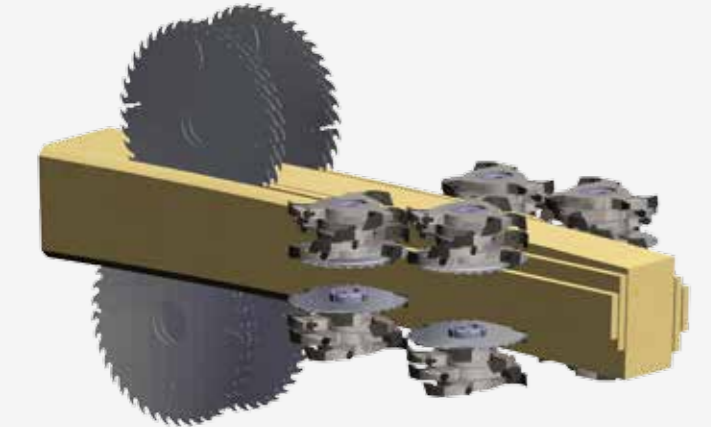

Pelkkasaha sahaa ja särmää optimoidusti neljä sivulautaa.

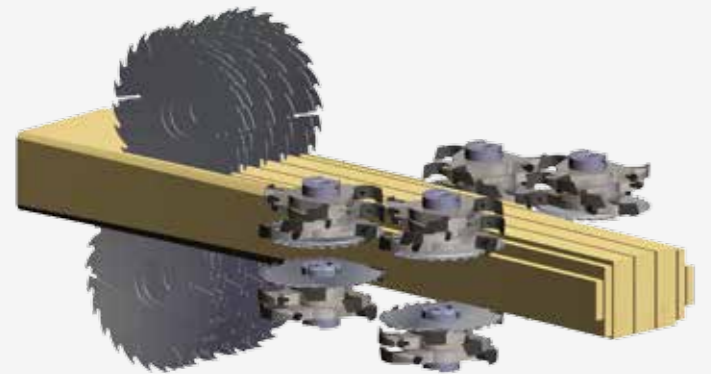

Jakosaha sahaa pelkan ja särmää optimoidusti neljä sivulautaa.

## SL200 ja SL250 -sahalinjat suurtuotantoon

### HewSaw SL 200 -nelisahauslinja pienpuulle

HewSaw SL-200 -sahalinjat on tarkoitettu pikkutukkien ja parrujen sahaukseen. 200 m/min syöttönopeuteen pystyvällä sahalinjalla voidaan sahata tehokkaasti myös lyhyitä ja lajittelemattomia tukkeja.

### HewSaw SL 250 2.2 lyhyt nelisahauslinja kaikille tukkihalkaisijoille

HewSaw SL 250 2.2 on varustettu kaikilla tuottavuutta parantavilla toiminnoilla: optimointi, käyräsahaus, särmäys, suuret syöttönopeudet ja nopeat asetteenvaihdot. Kaikki nämä toiminnot toteutuvat samanaikaisesti linjassa, jonka pituus on n. 50 m. Sahalinjassa voidaan sahata pikkutukeista lähtien kaikki sahatukit.

### HewSaw SL250 3.3 -nelisahauslinja suurtuotantoon

HewSaw SL 250 3.3 on HewSaw-tuoteperheen monipuolisin ja joustavin sahalinja. Linjan rakenne ja automatiikka mahdollistavat tehokkaimman sahauksen korkealla käyttösuhteella. Nykyaikainen monivaiheinen mittaus- ja optimointijärjestelmä soveltuu myös muutuva-asetteiseen sahaukseen. Sahalinjoilla voidaan sahata tehokkaasti kaiken kokoiset sahatukit.

### Korkea käyttösuhde

- tarkka pyöritys
- tarkka keskitys
- ensiluokkaiset käyräsahausominaisuudet
- erinomainen saheiden mittatarkkuus
- ohuet terät
- erikoisprofiilien sahaus
- lyhyiden tukkien sahaus
- käyttäjäystävällinen automatiikka

### Korkea laaduntuottokyky

- erinomainen saheiden mittatarkkuus ja geometria
- hyvä saheiden pinnan laatu
- korkea hakelaatu, myös särmäys-hakkeessa

### Tuotantotehokkuus

- korkeat syöttönopeudet
- nopeat asetteenvaihdot
- korkea käytettävyys

### Korkea työturvallisuus ja siisti työympäristö

- tiiviit koneyksiköt
- alhainen melutaso
- reilut huoltoaukot ja -tilat
- hyvä työturvallisuus

### Järeat rakenteet Pieni tilantarve

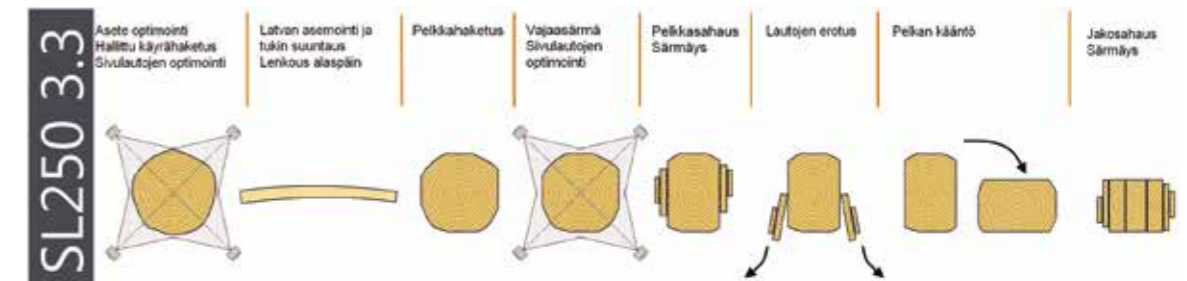
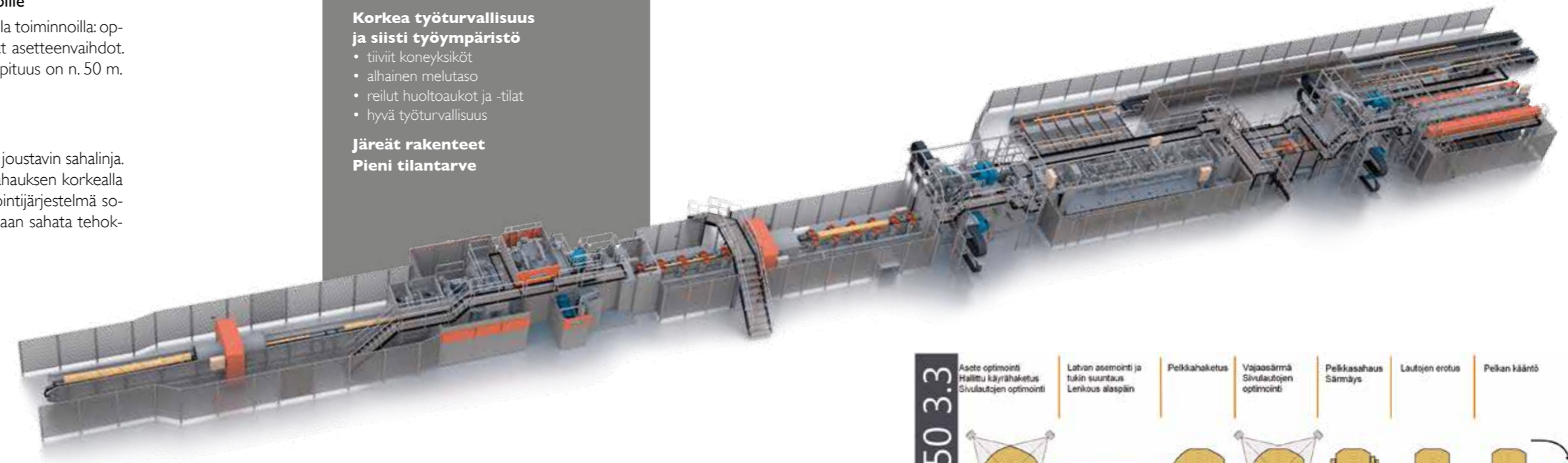

## Aftersales takaa tyytyväisyytesi

Häiriöttömän tuotannon varmistamiseksi sahakone on huollettava säännöllisesti. Säännölliset huollot vähentävät myös koneen vuotuisia ylläpitokustannuksia. Sahakoneen elinkaari pitenee aktiivisen ja suunnitelmallisen seurannan myötä.

Ammattitaitoisen ja palveluhenkisen huoltohenkilöstömme käynnin aikana asiakkaalla on erinomainen mahdollisuus keskustella sahauksessa mahdollisesti ilmenneistä ongelmista, laitteistoon liittyvistä modernisaatioista ja uusimmista tuotekehitysratkaisuista. Ennakoivan huoltotoiminnan tavoitteena on asiakkaan sahalaituksen mahdollisimman tehokkaan ja keskeytyksettömän toiminnan turvaaminen ja siten kannattavuuden parantaminen.

HewSaw-huoltohenkilö seuraa sahakoneen kuntoa, vaihtaa kuluneet osat ajoissa ja ennakoii ongelmatilanteet niin, että sahalaitus säästyy yllättäviltä vioilta ja tuotantokatkoilta. Osaava henkilöstömme löytää huoltotarkastuksessa sellaisetkin viat, jotka olisivat muutoin saattaneet ilmetä vasta myöhemmin.

HewSaw-huolto- ja -varaosapalvelut toimivat maailmanlaajuisesti.



# HewSaw maailmalla

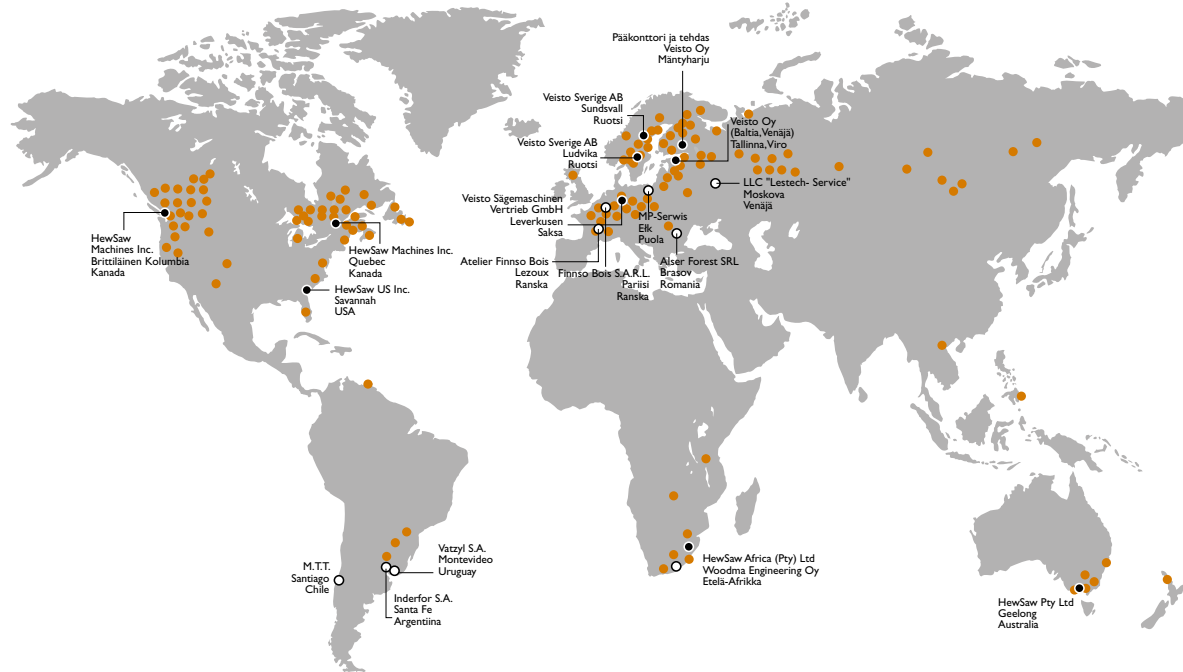

- HewSaw-toimisto
- HewSaw-saha
- HewSaw-edustaja

## HewSaw-toimistot

- SUOMI**  
 Veisto Oy  
 Yrittäjätie 1  
 52700 Mäntyharju  
 Puh. 020 773 8 773  
 e-mail: sales@veisto.com
- VENÄJÄ JA BALTIA**  
 Veisto Oy  
 Nõmme Tee 65-5  
 EE-11311, Tallinn, Estonia  
 Puh. +372 511 3109  
 e-mail: alar.kask@veisto.com
- RUOTSI**  
 Veisto Sverige AB  
 Head Office  
 Läringsvägen 11  
 857 53 Sundsvall, Sweden  
 Puh. +46 240 12 880  
 e-mail: info@veisto.se
- SAKSA**  
 Veisto Sägemaschinen Vertrieb GmbH  
 Im Friedental 16,  
 D-51379 Leverkusen, Germany  
 Puh. +49 2171 289 58  
 e-mail: marc.duray@veisto.com
- KANADA**  
 HewSaw Machines Inc.  
 2104 Townline Road  
 Abbotsford, BC  
 V2T 6E6 Canada  
 Puh. +1 604 852 7293  
 e-mail: info@hewsaw.com
- USA**  
 HewSaw US Inc.  
 3911 Old Louisville Road,  
 Garden City, Savannah, GA  
 31408 USA  
 Puh. +1 604 557 6975  
 e-mail: bruce.delicaet@hewsaw.com
- AUSTRALIA**  
 HewSaw Pty Ltd.  
 1/21 Birkett Place  
 South Geelong  
 3220 Victoria, Australia  
 Puh. +61 419 345 037  
 e-mail: peter.haintz@hewsaw.com
- ETELÄ-AFRIKKA**  
 HewSaw Africa (Pty) Ltd.  
 12 Suikerriet St. Unit 30.3.2  
 PO. Box 13 348  
 Nelspruit 1201  
 South Africa  
 Puh. +27 (0) 719 61 5309  
 e-mail: andre.odendaal@hewsaw.com

## HewSaw-edustajat

- ARGENTIINA JA BRASILIA**  
 Inderfor S.A.  
 Darío Rodríguez  
 Pasco 1732, 10A  
 2000-Rosario Santa Fé  
 Argentiina  
 Puh. +54 (0)341 679 2566  
 e-mail: dario@inderfor.com
- CHILE**  
 Emmerich Kohle  
 M.T.T. Chile  
 Sebastián Elcano 976 Dep. 501  
 Las Condes, Santiago, Chile  
 Puh. +56 9 4181 773  
 Puh. +59 8 9223 9117  
 e-mail: ekohle@veisto.com  
 e-mail: emmerichkohle@hotmail.com
- RANSKA**  
 Finns Bois S.A.R.L.  
 Christian Lallia  
 18, quai Louis Blériot  
 F-75016 Paris  
 France  
 Puh. +33 1 45 27 73 40  
 e-mail: christian.lallia@finnsbois.com
- PUOLA**  
 MP-SERWIS  
 Marek Piskorski  
 ul. Jana Pawła II 11/54  
 19-300 Elk, Poland  
 Puh. +48 502 409 463  
 e-mail: mpi@elknet.pl
- ROMANIA**  
 Alser Forest SRL  
 Albert Serban  
 505600 Săcele, Str. Soseaua Tarlungeni nr. 32  
 Jud. Braşov, Romania  
 Tel. +4 0744 995 450  
 e-mail: albert@utilajedepadure.ro
- ETELÄ-AFRIKKA**  
 Woodma Engineering Oy  
 Veijo Mäki-Hoimela  
 Finnoonlaaksontie 2,  
 02270 Espoo, Finland  
 Puh. +358 400 210 343  
 e-mail: veijo.maki-hoimela@woodma.fi
- VENÄJÄ**  
 LLC "Lestech-Service"  
 Svetlana Averyanova  
 RU-119607 st. Ramenkiy 17/1  
 Moscow, Russia  
 Puh. +7 (495) 780 92 06  
 e-mail: Lt-s@mail.ru
- URUGUAY**  
 Vatzyl S.A.  
 Carlos Correa - Darío Rodríguez  
 Zonamerica Business & Technology Park  
 Ruta 8 km 17.500 of. 504 - 91600  
 Uruguay  
 Puh. + 598 2518 2555 ext. 215  
 tai + 54 9377 730 4271  
 e-mail: carlos@inderfor.com  
 tai dario@inderfor.com